

CAMBIO TAPA DELANTERA Y LCD MONITOR PM5

2E2324

HERRAMIENTAS NECESARIAS:

- Destornillador estrella nº 0 o 1
- Llave de 14 mm

NOTA: Manipular los componentes con sumo cuidado.

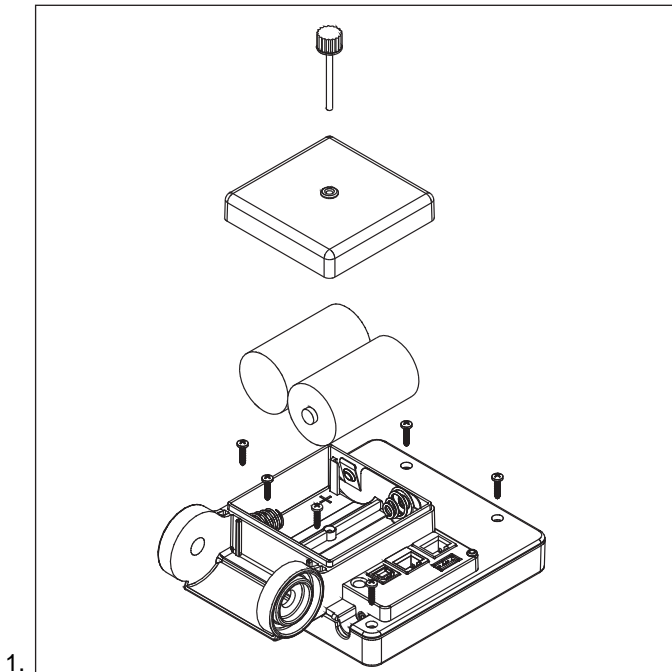

1. Desenchufar los cables y separar el PM5 de la máquina. Quitar la tapa de las pilas y sacarlas. Quitar los 4 tornillos exteriores y los 2 interiores de la tapa trasera del PM5.

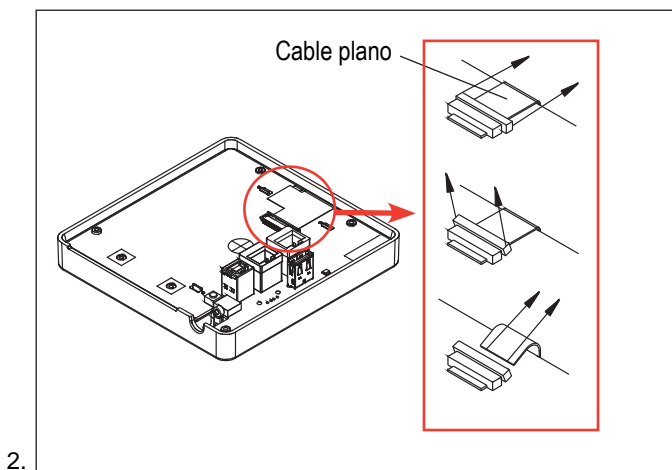

2. Soltar con cuidado el conector del cable plano y sacarlo de dicho conector. Quitar la placa base y la botonera de goma de la tapa frontal. Desechar la vieja tapa frontal con su pantalla LCD.

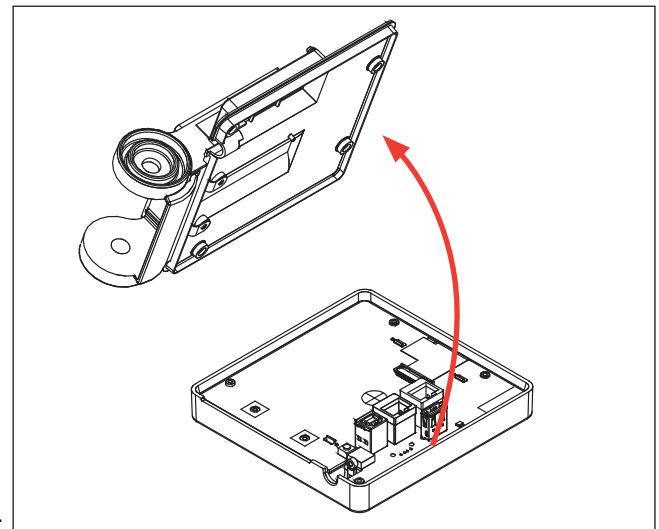

3. Separar cuidadosamente la tapa trasera de la tapa delantera, observando la posición de los contactos metálicos de las pilas.

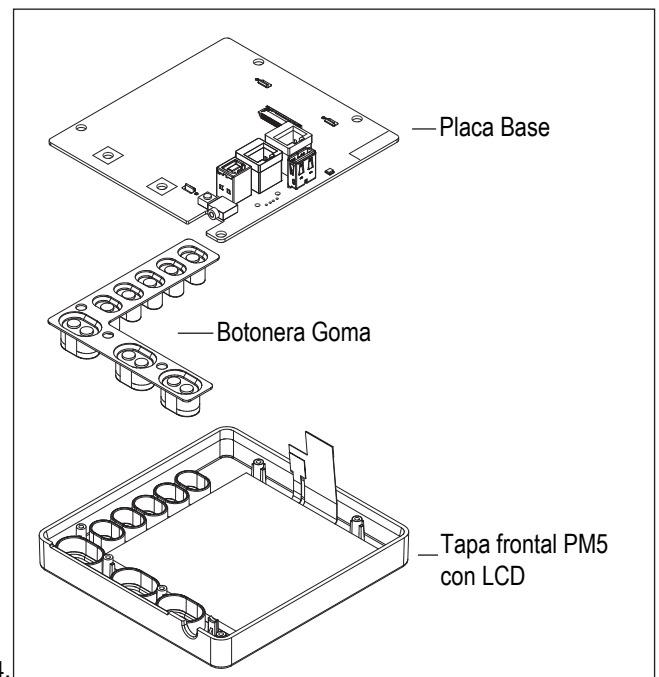

4. Invertir el proceso de desmontaje para instalar la tapa frontal/LCD.

NOTAS IMPORTANTES DE INSTALACIÓN:

- La botonera de goma y la placa base deben encajar perfectamente en la nueva tapa frontal/LCD.
- La tapa frontal/LCD debe montarse observando que los botones NO queden pulsados durante el re-ensamblaje.
- El cable plano debe insertarse completamente en el conector antes de fijarlo.
- La tapa frontal/LCD y la tapa trasera deben coincidir totalmente antes de colocar los 6 tornillos.
- Hay que apretar los tornillos de forma homogénea.