

QUITAR / CAMBIAR LOS RODAMIENTOS CLUTCH Y R8 DEL VENTILADOR ⁽²⁹³⁻²³²⁾

Herramientas Necesarias:

Destornillador estrella

Llave de 14mm.

Alicates de puntas

**Martillo y punzón para el
rodamiento**

1. Quita primero la tapa del ventilador soltando los cuatro tornillos estrella.

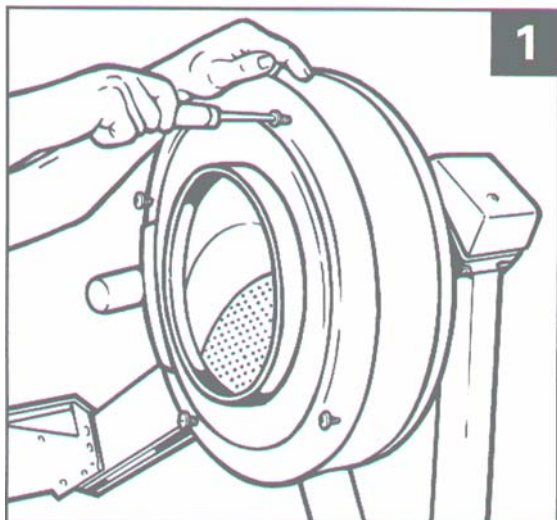

2. Quita la cubierta a mano.

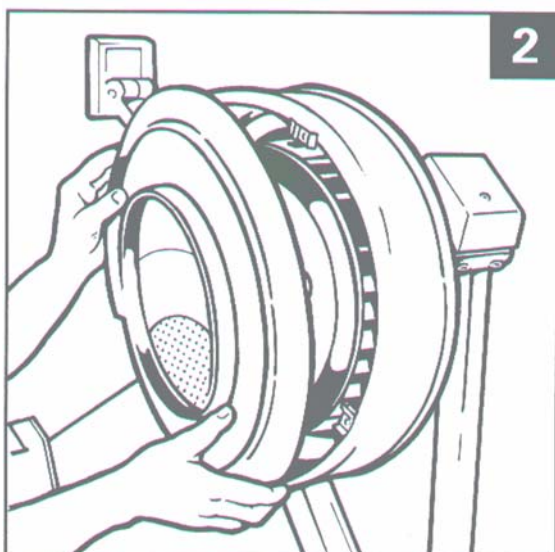

3. Sujeta el ventilador y gira la tuerca central en sentido inverso a las agujas del reloj usando la llave de 14mm.

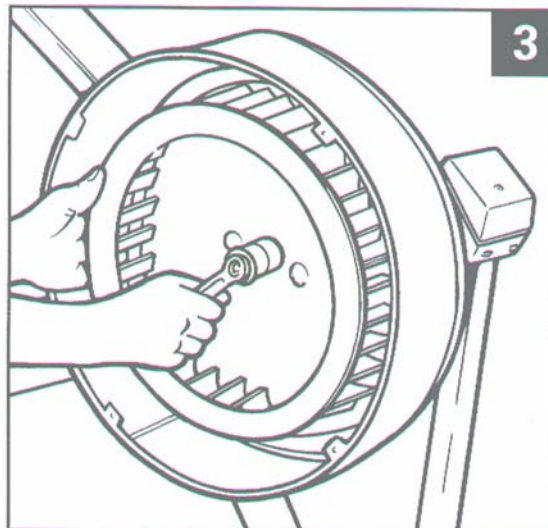

4. Quítala a mano.

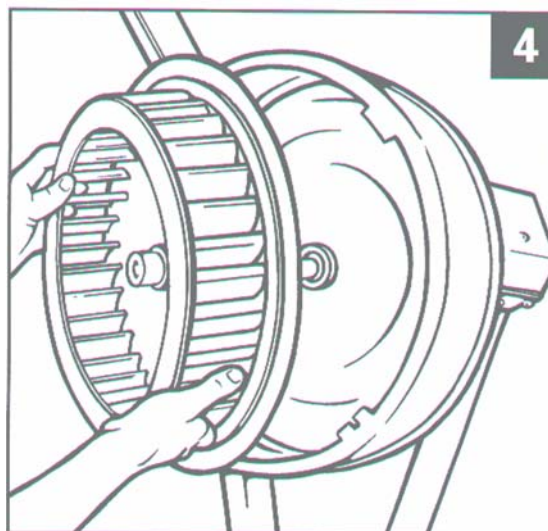

Continúa...

QUITAR / CAMBIAR LOS RODAMIENTOS CLUTCH Y R8 DEL VENTILADOR CONT.

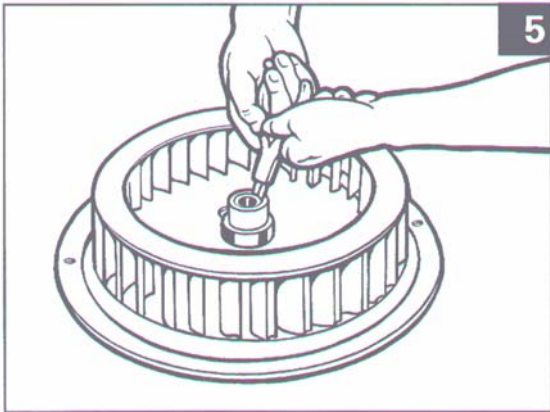

5. Quita el clip de cierre utilizando los alicates de puntas.

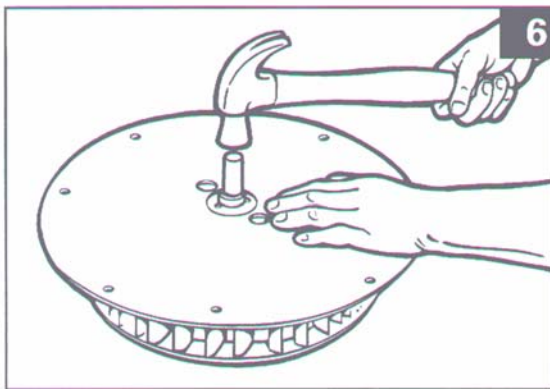

6. Saca el soporte del rodamiento utilizando el punzón.

Nota: está muy ajustado.

7. Vuelve a poner el clutch con la orientación del ventilador (como en la ilustración 6) con la escritura y la flecha direccional en el borde del soporte hacia arriba. Encaja al ras con el ventilador.

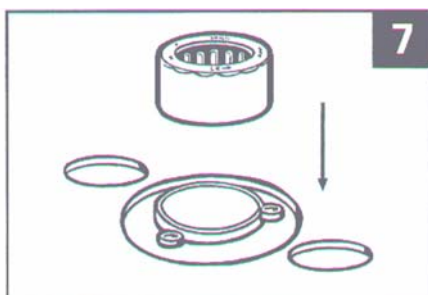

8. Vuelve a poner los rodamientos R8 y el espaciador como en el diagrama.



9. Vuelve a colocar el clip de cierre.

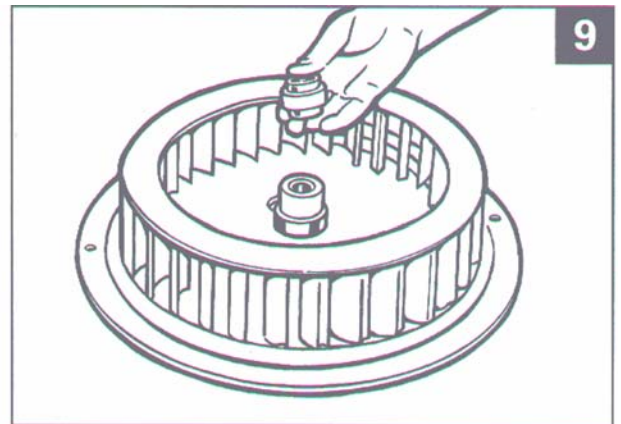

Invierte los pasos 1-4 para volver a poner la tapa del ventilador. Mientras sujetas la tapa del ventilador cerca de la rejilla perforada (pero no en) coloca los cuatro tornillos en las tuercas agujero en "U", después empuja la tapa y aprieta totalmente (mirar abajo).

